

El VCA es uno de los principales procesadores de señales de audio en la síntesis analógica. Por ser un procesador, se caracteriza por tener una entrada y una salida de audio, vinculadas por un amplificador cuya ganancia está dada según una señal de control dada por el voltaje de control CV.

A continuación se presenta la información relevante para una implementación sencilla de un VCA donde se puede escalar el voltaje de control que determina la ganancia del amplificador.

Esquemático:



Figura 1: PCB



Figura 2: Layout

Lista de materiales:

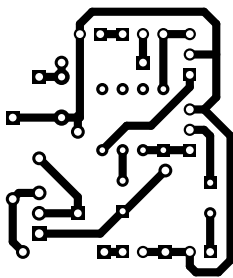
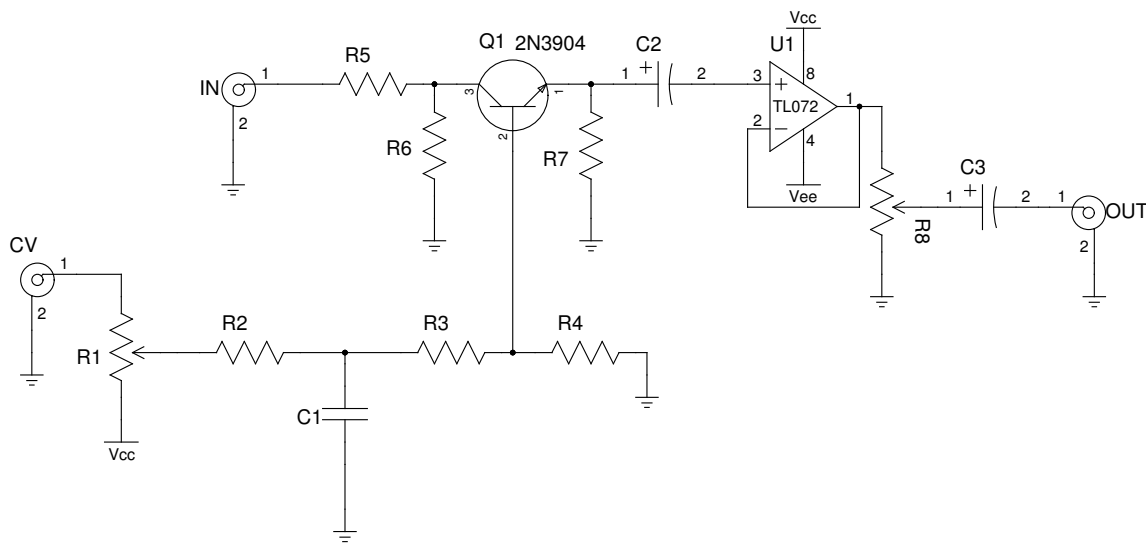
Componente	Valor
R6	4,7kΩ
R5	39kΩ
R7	47kΩ
R2,R3	390KΩ
R4	1MΩ
R1	200kΩ Lin
R8	200kΩ Log
C1	0,1uF
C2	1uF
Q1	2n3904
U1	TL072

Lista de herramientas e insumos:

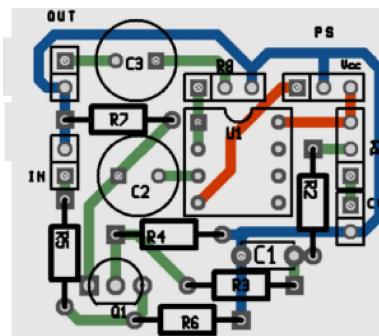
Soldador, estaño, placa de cobre, taladro con mecha de 0.8 mm, percloruro de hierro, acetona, esponja de aluminio, recipientes.

*Este circuito se basa en el VCA presente en el mini-sintetizador WP-20. Esta guía fue preparada por Martín Tarragona, y está bajo una [licencia Creative Commons Reconocimiento-CompartirIgual 3.0](https://creativecommons.org/licenses/by/3.0/).